

DYNAGEN Generatoren können von einer bereits vorhanden Load Sensing Hydraulikpumpe angetrieben oder als komplettes System geliefert werden. Die Frequenz wird vom Oelstrom geregelt. Durch die grosse Anzahl Zubehörteile lässt sich der Generator an Kundenspezifische Anforderungen anpassen.

TECHNISCHE DATEN

Modell	DY1019
Leistung:	16000 Watt
Spannung:	230V- 400V AC
Frequenz:	50 Hz
Drehzahl:	3000 rpm
Schutzklasse:	IP 54
Bauart:	2-polig, Synchrongenerator
Lager:	Zweilagerausführung
Spannungsregler:	elektronisch im Gehäuse integriert
Hydraulikmotor:	Kolbenmotor mit intergriertem Freilaufventill
Oelfluss l/min	43 l/min
Oeldruck	270 bar
Abmessungen L/B/H	830 x 335 x 260 mm
Gewicht	98 kg
Oelkühler	4 kW (empfohlen)

DYNAGEN Generatoren sind speziell für den Einbau in Fahrzeuge, Baumaschinen, und Schiffe aller Art geeignet. Geringes Gewicht dank Aluminiumgehäuse. Schutzklasse IP54 und daher unempfindlich gegen Staub und Spritzwasser.

Dimensionen

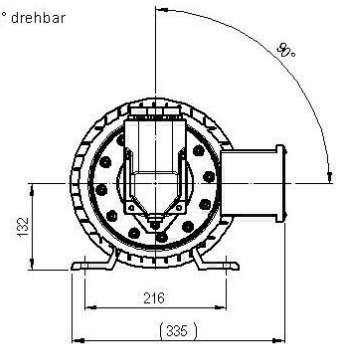
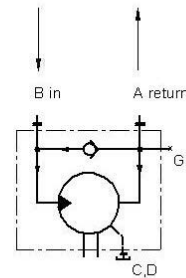
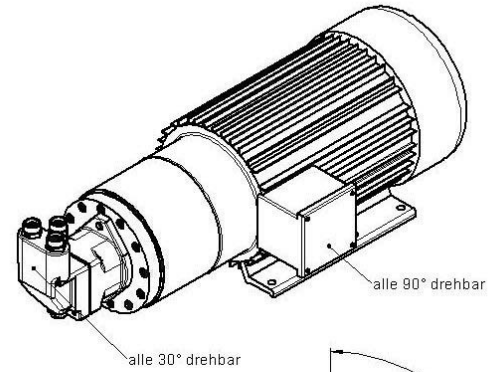
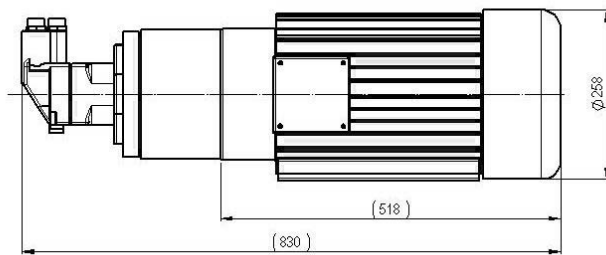
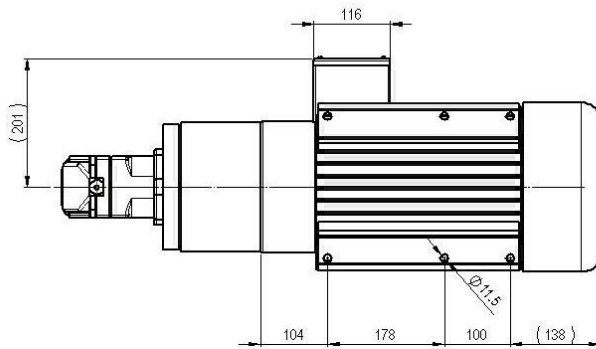

Einbaulagen

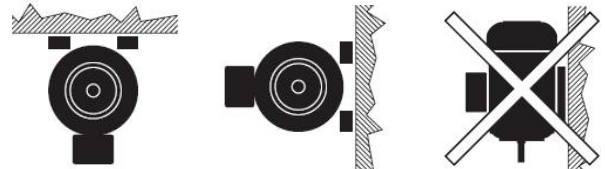

Hydraulik Anschüsse

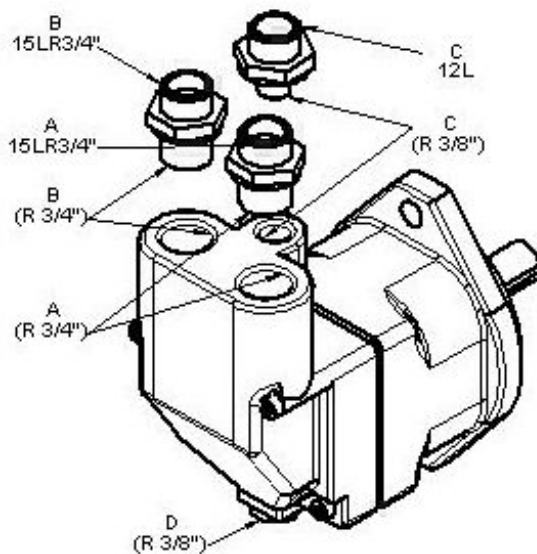

Elektrische Anschüsse

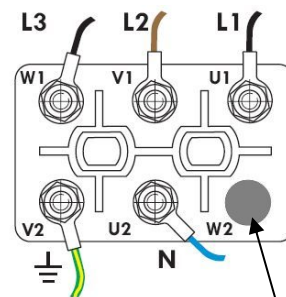

Nicht anschliessen
(interner Anschluss)

PL 26.02.09